



## ARES CON ATTACCHI SPECIALI ANGLE SEAT VALVE

V2



### CARATTERISTICHE TECNICHE

#### FLUIDO INTERCETTATO

- aria, acqua, alcool, olii, carburanti, soluzioni saline, vapore, ecc..(comunque compatibili con AISI 316L e PTFE)
- Pressione di utilizzo da 0 a 16 bar (vapore a 180°C da 0 a 10 bar) in funzione della misura e della versione scelta (vedi pagine V2.3-V2.4-V2.5-V2.6 del presente catalogo).
- Temperatura da -10°C a +180°C.
- Viscosità massima 600 cst (mm<sup>2</sup>/s).

#### AZIONAMENTO

- Fluido di pilotaggio: aria compressa lubrificata o secca, gas e fluidi neutri;
- Temperatura ambiente: da -10°C a +60°C

#### CARATTERISTICHE GENERALI

- Materiale del corpo valvola: AISI 316 L
- Attacchi valvola: Vedi schema di codifica.
- Montaggio in ogni posizione: orizzontale, verticale, obliqua.
- Gamma disponibile da DN 15 a DN 50 nelle versioni doppio effetto; semplice effetto: normalmente chiusa, normalmente chiusa anticolpo d'ariete e normalmente aperta.

### TECHNICAL CHARACTERISTICS

#### OPERATING MEDIA

- Air, water, alcohol, oil, petroleum products, saline solutions, steam, etc. (as long as compatible with AISI 316L or PTFE).
- Pressure from 0 to 16 bar (steam from 180°C, from 0 to 10 bar) depending on the size and model chosen (see catalogue page: V2.3-V2.4-V2.5-V2.6).
- Temperature from -10°C to 180°C.
- Max. viscosity 600 cst (mm<sup>2</sup>/s).

#### CONTROL MEDIA

- Driving media: compressed air, lubricated or dry, gas or neutral media.
- Ambient temperature: -10°C to +60°C

#### GENERAL FEATURES

- Body valve material: AISI 316L
- Valve ends: see code plan.
- Assembling is possible in all positions: upright, flat or angled.
- Range available from DN 15 to DN 50 in the Double Acting versions, Spring Return N.C. from above and below the plug, Spring Return N.O. from below the plug.

### SCHEMA DI CODIFICA DELLE VALVOLE ARES ARES CODE PLAN

J4 - PG - - -

#### Versione Version

S = N.C. sottosedo anticolpo d'ariete  
below the plug anti water hammer  
C = N.C. soprasedo above the plug  
A = N.A. - N.O.  
D = doppio effetto - double acting

#### Ø teste di comando Ø control heads

16 = Ø 50  
18 = Ø 63  
21 = Ø 90  
23 = Ø 110

#### Tipo di connessioni Connection types

9 = da saldare weld ends ISO 4200  
6 = flangiate flanged UNI 6093 e 2229  
U = triclamp USA 3A

#### Misura valvola Valve size

4 = DN 15; 5 = DN 20; 6 = DN 25; 7 = DN 32; 8 = DN 40; 9 = DN 50

# ARES

## FLANGIATA UNI 6093 UNI 2229 FLANGES ACCORDING TO UNI 6093 UNI 2229 DIMENSIONI DIMENSIONS

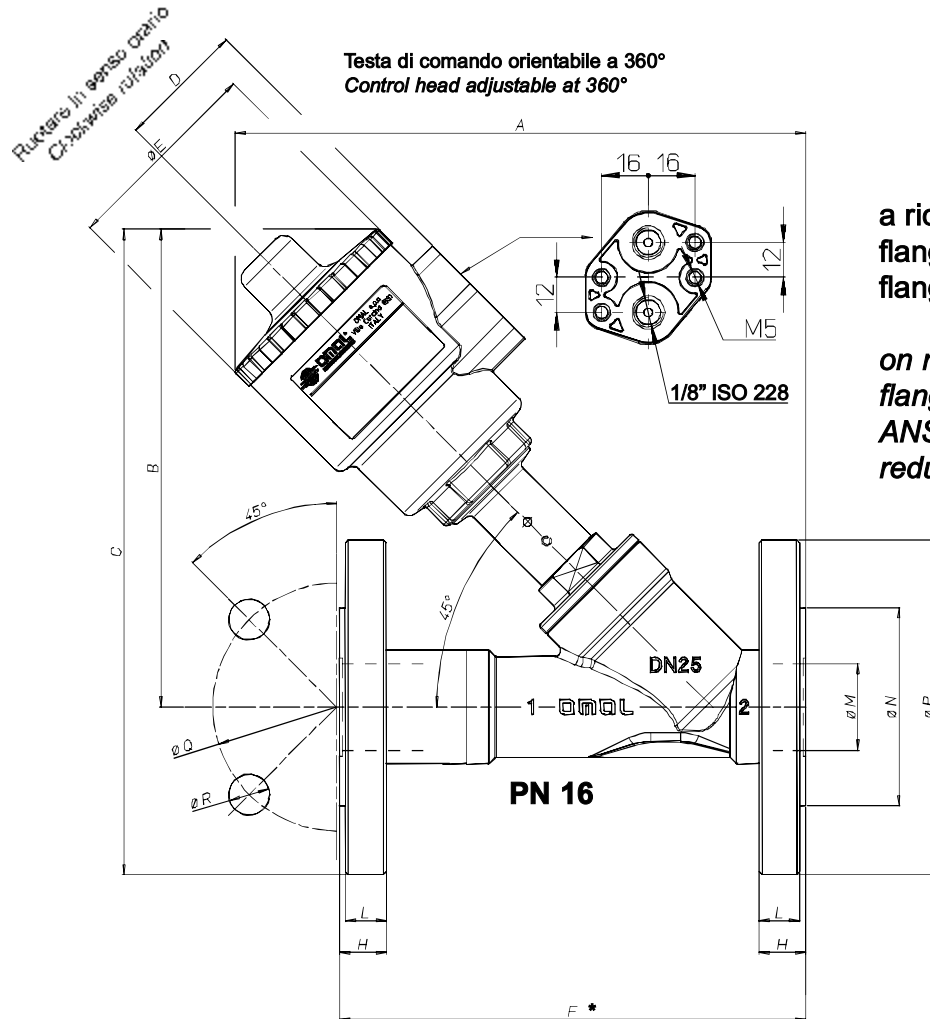

a richiesta versioni:  
flangiate ANSI 150 RF;  
flangiate ridotte

on request versions:  
flanges according to  
ANSI 150 RF;  
reduced flanges

V2

\* scartamento secondo DIN 3202 serie F1  
\* face to face according to DIN 3202 part F1

DN	Testa di comando Control head	A	B	C	D	øE	F *	H	L	øM	øN	øP	øQ	øR
15	<b>Ø 50</b>	<b>181</b>	<b>156</b>	<b>204</b>	<b>44</b>	<b>70</b>	<b>130</b>	<b>14</b>	<b>12</b>	<b>18,1</b>	<b>45</b>	<b>95</b>	<b>65</b>	<b>14</b>
20	<b>Ø 50</b>	<b>191</b>	<b>160</b>	<b>213</b>	<b>44</b>	<b>70</b>	<b>150</b>	<b>16</b>	<b>14</b>	<b>23,7</b>	<b>58</b>	<b>105</b>	<b>75</b>	<b>14</b>
20	Ø 63	209	178	231	50,5	84,4	150	16	14	23,7	58	105	75	14
25	Ø 50	196	164	222	44	70	160	16	14	29,7	68	115	85	14
25	<b>Ø 63</b>	<b>215</b>	<b>182</b>	<b>240</b>	<b>50,5</b>	<b>84,4</b>	<b>160</b>	<b>16</b>	<b>14</b>	<b>29,7</b>	<b>68</b>	<b>115</b>	<b>85</b>	<b>14</b>
25	Ø 90	255	222	280	66,2	116,4	160	16	14	29,7	68	115	85	14
32	Ø 50	201	168	238	44	70	180	16	14	38,4	78	140	100	18
32	<b>Ø 63</b>	<b>219</b>	<b>186</b>	<b>256</b>	<b>50,5</b>	<b>84,4</b>	<b>180</b>	<b>16</b>	<b>14</b>	<b>38,4</b>	<b>78</b>	<b>140</b>	<b>100</b>	<b>18</b>
32	Ø 90	259	226	296	66,2	116,4	180	16	14	38,4	78	140	100	18
32	Ø 110	295	261	331	77,4	140,6	180	16	14	38,4	78	140	100	18
40	Ø 63	227	190	265	50,5	84,4	200	16	13	44,3	88	150	110	18
40	<b>Ø 90</b>	<b>267</b>	<b>230</b>	<b>305</b>	<b>66,2</b>	<b>116,4</b>	<b>200</b>	<b>16</b>	<b>13</b>	<b>44,3</b>	<b>88</b>	<b>150</b>	<b>110</b>	<b>18</b>
40	Ø 110	303	266	341	77,4	140,6	200	16	13	44,3	88	150	110	18
50	Ø 63	242	200	283	50,5	84,4	230	18	15	55,7	102	165	125	18
50	Ø 90	282	240	323	66,2	116,4	230	18	15	55,7	102	165	125	18
50	<b>Ø 110</b>	<b>318</b>	<b>276</b>	<b>359</b>	<b>77,4</b>	<b>140,6</b>	<b>230</b>	<b>18</b>	<b>15</b>	<b>55,7</b>	<b>102</b>	<b>165</b>	<b>125</b>	<b>18</b>

In neretto gli accoppiamenti standard *Standard executions are in bold*



# ARES

## ATTACCHI A SALDARE UNI ISO 4200 WELD ENDS ACCORDING TO UNI ISO 4200 DIMENSIONI DIMENSIONS

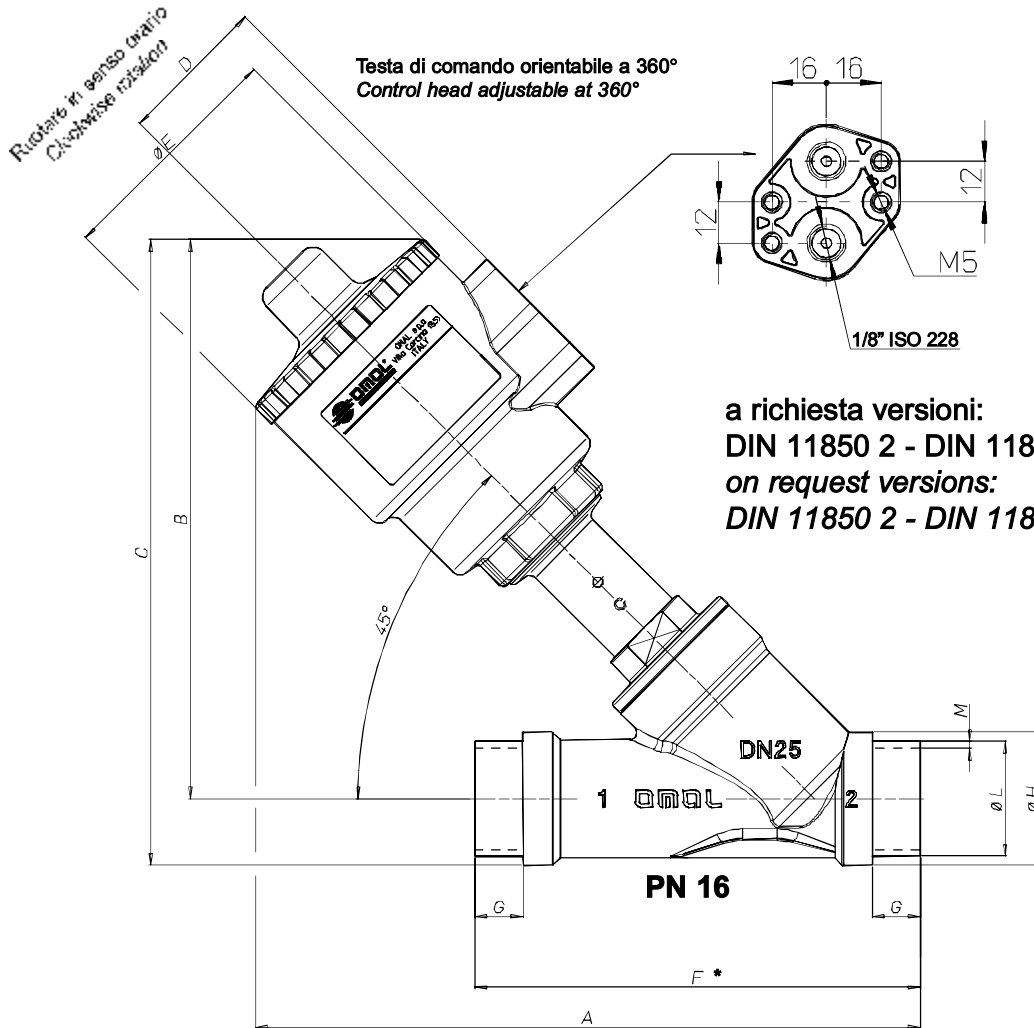

a richiesta versioni:  
DIN 11850 2 - DIN 11850 3 - ISO 2037  
on request versions:  
DIN 11850 2 - DIN 11850 3 - ISO 2037

\* esecuzioni speciali su richiesta e per quantità  
\* special version on request

DN	Testa di comando Control head	A	B	C	D	øE	F *	G	øH	øL	M				
15	<b>Ø 50</b>	<b>180</b>	<b>156</b>	<b>170</b>	<b>44</b>	<b>70</b>	<b>100</b>	<b>12</b>	<b>26,3</b>	<b>21,3</b>	<b>1,6</b>				
20	<b>Ø 50</b>	<b>190</b>	<b>160</b>	<b>177</b>	<b>44</b>	<b>70</b>	<b>115</b>	<b>14</b>	<b>33</b>	<b>26,9</b>	<b>1,6</b>				
20	Ø 63	208	178	195	50,5	84,4	115	14	33	26,9	1,6				
25	Ø 50	165	164	184	44	70	130	14	39	33,7	2				
25	<b>Ø 63</b>	<b>214</b>	<b>182</b>	<b>202</b>	<b>50,5</b>	<b>84,4</b>	<b>130</b>	<b>14</b>	<b>39</b>	<b>33,7</b>	<b>2</b>				
25	Ø 90	254	222	242	66,2	116,4	130	14	39	33,7	2				
32	Ø 50	200	168	193	44	70	145	14	49	42,4	2				
32	<b>Ø 63</b>	<b>218</b>	<b>186</b>	<b>211</b>	<b>50,5</b>	<b>84,4</b>	<b>145</b>	<b>14</b>	<b>49</b>	<b>42,4</b>	<b>2</b>				
32	Ø 90	258	226	251	66,2	116,4	145	14	49	42,4	2				
32	Ø 110	294	261	286	77,4	140,6	145	14	49	42,4	2				
40	Ø 63	226	190	218	50,5	84,4	160	14	55	48,3	2				
40	<b>Ø 90</b>	<b>266</b>	<b>230</b>	<b>258</b>	<b>66,2</b>	<b>116,4</b>	<b>160</b>	<b>14</b>	<b>55</b>	<b>48,3</b>	<b>2</b>				
40	Ø 110	302	266	294	77,4	140,6	160	14	55	48,3	2				
50	Ø 63	241	200	234	50,5	84,4	175	16	67,4	60,3	2,3				
50	Ø 90	281	240	274	66,2	116,4	175	16	67,4	60,3	2,3				
50	<b>Ø 110</b>	<b>317</b>	<b>276</b>	<b>310</b>	<b>77,4</b>	<b>140,6</b>	<b>175</b>	<b>16</b>	<b>67,4</b>	<b>60,3</b>	<b>2,3</b>				

In neretto gli accoppiamenti standard *Standard executions are in bold*

# ARES

## ATTACCHI CLAMP 3A TRICLAMP ENDS 3A DIMENSIONI DIMENSIONS

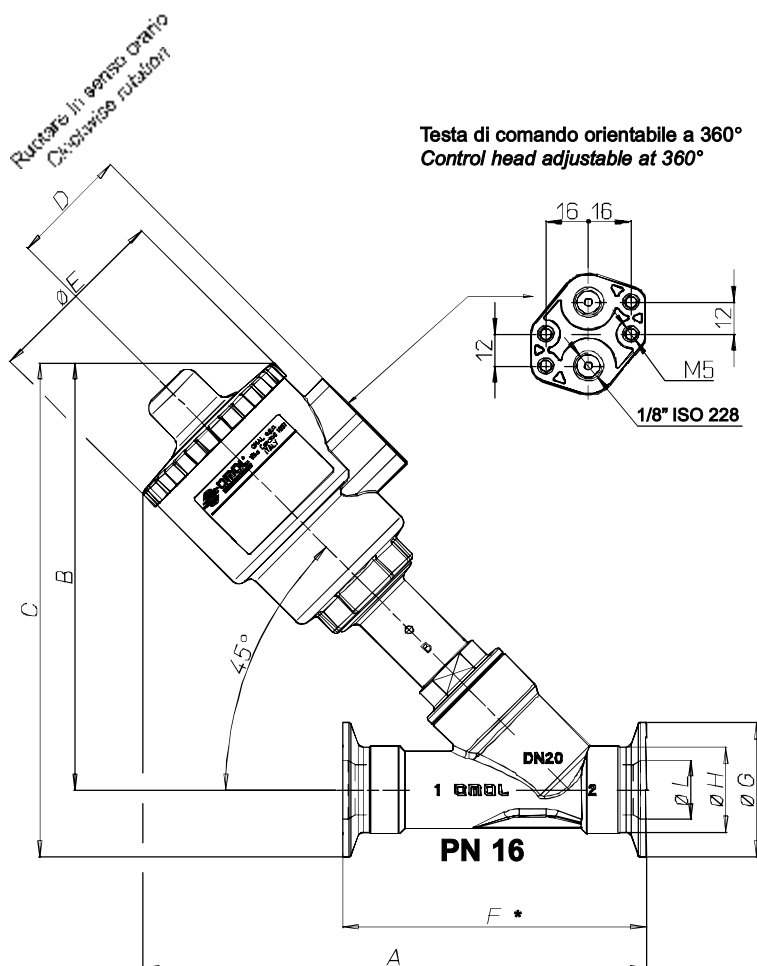

Testa di comando orientabile a 360°  
Control head adjustable at 360°

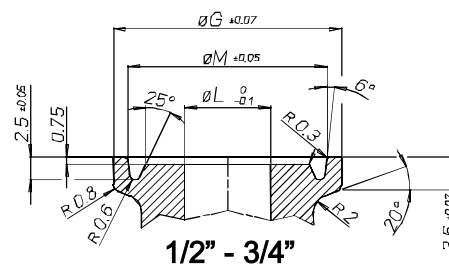

1/2" - 3/4"

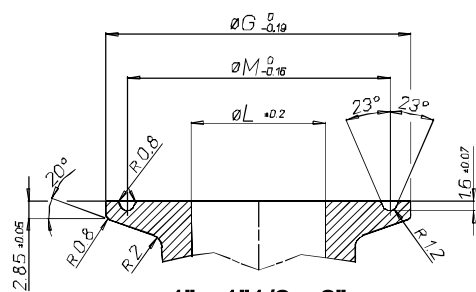

1" - 1 1/2" - 2"

\* esecuzioni speciali su richiesta e per quantità  
\* special version on request

a richiesta versioni ISO 2852  
ISO 2852 version on request

Pressione di utilizzo da 0 a 16 bar (vapore a 180°C da 0 a 10 bar) in funzione della misura e della versione scelta  
(vedi pagine V2.13-V2.14-V2.15-V2.16 del presente catalogo)

Pressure from 0 to 16 bar (steam from 180°C, from 0 to 10 bar) depending on the size and model chosen  
(see catalog pag. V2.13-V2.14-V2.15-V2.16)

CLAMP Size	Testa di comando Control head	Passaggio Bore (mm)	A	B	C	D	øE	F *	øG	øH	øL	øM		
1/2"	Ø 50	9,5(*)	179	156	168,6	44	70	88,9	25,2	19	9,5	22		
3/4"	Ø 50	15	181,5	156	168,6	44	70	101,6	25,2	19	15,8	22		
1"	Ø 50	20	189,3	160	185,3	44	70	114,3	50,5	32	22,2	43,5		
1"	Ø 63	20	207,3	178	203,3	50,5	84,4	114,3	50,5	23	22,2	43,5		
1 1/2"	Ø 63	32	214,6	186	211,3	50,5	84,4	139,7	50,5	38	34,9	43,5		
1 1/2"	Ø 90	32	254,6	226	251,3	66,2	116,4	139,7	50,5	38	34,9	43,5		
1 1/2"	Ø 110	32	290,6	261	286,3	77,4	140,6	139,7	50,5	38	34,9	43,5		
2"	Ø 63	40	224,7	190	222	50,5	84,4	158,8	64	54	47,6	56,5		
2"	Ø 90	40	264,7	230	262	66,2	116,4	158,8	64	54	47,6	56,5		
2"	Ø 110	40	300,7	266	298	77,4	140,6	158,8	64	54	47,6	56,5		

(\*) Il passaggio valvola è 15 mm, la riduzione a 9,5 mm è dovuta al passaggio del clamp

(\*) The valve bore is 15 mm, reduction to 9,5 mm is due to clamp bore

In neretto gli accoppiamenti standard Standard executions are in bold

V2



## CLAMP 3A

### VERSIONI E CODIFICHE *VERSIONS AND CODES*

N.C. Normalmente chiusa bidirezionale. Con ingresso sotto l'otturatore si evita il colpo d'ariete.  
*N.C. Normally Closed bidirectional. With the flow coming from below the plug you avoid water hammering.*

Con ingresso sotto l'otturatore *With the flow from below the plug*

CODICE CODE AISI 316	CLAMP SIZE	Passaggio Bore mm	Kv m <sup>3</sup> /h	Ø Testa comando Ø Control head	P comando bar <i>P control bar</i>		P intercettata <i>P operating</i> ΔP max. bar	Peso Weight Kg. AISI 316
					Min	Max		
J4SPG16U4	1/2"	9,5(*)	3,4	50	4	10	16	1
J4SPG16U5	3/4"	15	5,7	50	4	10	16	1,1
J4SPG16U6	1"	20	10,5	50	4	10	10	1,2
J4SPG18U6	1"	20	10,5	63	4	10	16	1,4
J4SPG21U8	1 1/2"	32	29	90	4	8	14	3
J4SPG23U8	1 1/2"	32	29,5	110	4	8	16	3,3
J4SPG21U9	2"	40	46	90	4	8	11	3,4
J4SPG23U9	2"	40	46,5	110	4	8	16	4

Con ingresso sopra l'otturatore consultare i diagrammi sottostanti

*With the flow from above the plug see diagrams below*

(\*) Il passaggio valvola è 15 mm, la riduzione a 9,5 mm è dovuta al passaggio del clamp

(\*) *The valve bore is 15 mm, reduction to 9,5 mm is due to clamp bore*

Misure riferite alla dimensione Clamp  
 Refer to Clamp size

Nei diagrammi le linee tratteggiate indicano le versioni disponibili a richiesta  
*In the diagrams, the dash lines indicate versions available on request*

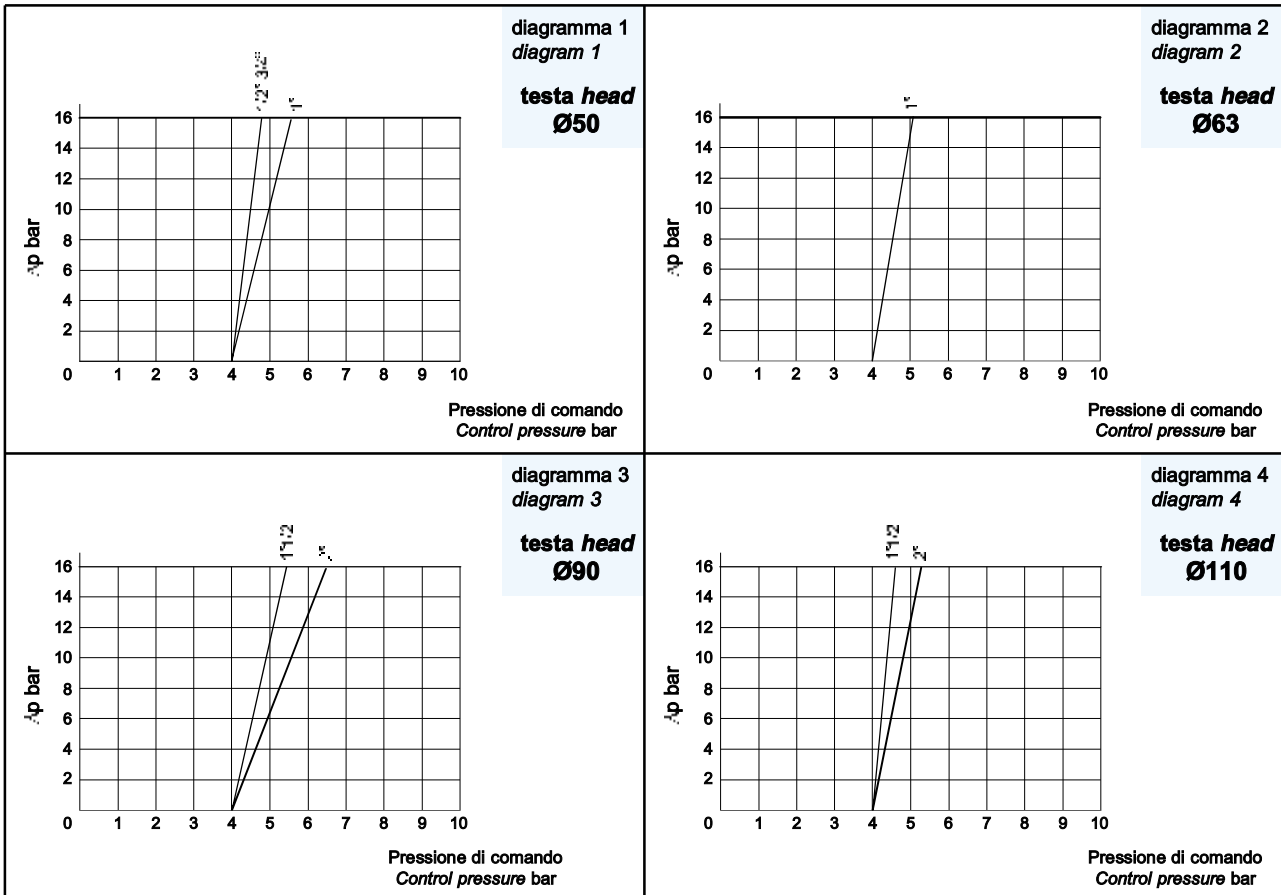

## CLAMP 3A

### VERSIONI E CODIFICHE *VERSIONS AND CODES*

N.C. Normalmente chiusa con ingresso sopra l'otturatore  
*N.C. Normally Closed with the flow from above the plug*

CODICE CODE AISI 316	CLAMP SIZE	Passaggio Bore mm	Kv m <sup>3</sup> /h	Ø Testa comando Ø Control head	P comando bar <i>P control bar</i>		P intercettata <i>P operating</i> ΔP max. bar	Peso Weight Kg. AISI 316
					Min	Max		
J4CPG16U4	1/2"	9,5(*)	3,4	50	1,8	10	diagram n° 5	1
J4CPG16U5	3/4"	15	5,7	50	1,8	10	diagram n° 5	1,1
J4CPG16U6	1"	20	10,5	50	1,8	10	diagram n° 5	1,2
J4CPG18U8	1 1/2"	32	28,5	63	1,8	8	diagram n° 6	2,6
J4SPG21U8	1 1/2"	32	29	90	1,8	8	diagram n° 7	3
J4SPG21U9	2"	40	46	90	1,8	8	diagram n° 7	3,7
J4SPG23U9	2"	40	46,5	110	1,8	8	diagram n° 8	4,6

(\*) Il passaggio valvola è 15 mm, la riduzione a 9,5 mm è dovuta al passaggio del clamp  
 (\*) *The valve bore is 15 mm, reduction to 9,5 mm is due to clamp bore*

V2

Misure riferite alla dimensione Clamp  
 Refer to Clamp size

Nei diagrammi le linee tratteggiate indicano le versioni disponibili a richiesta  
*In the diagrams, the dash lines indicate versions available on request*

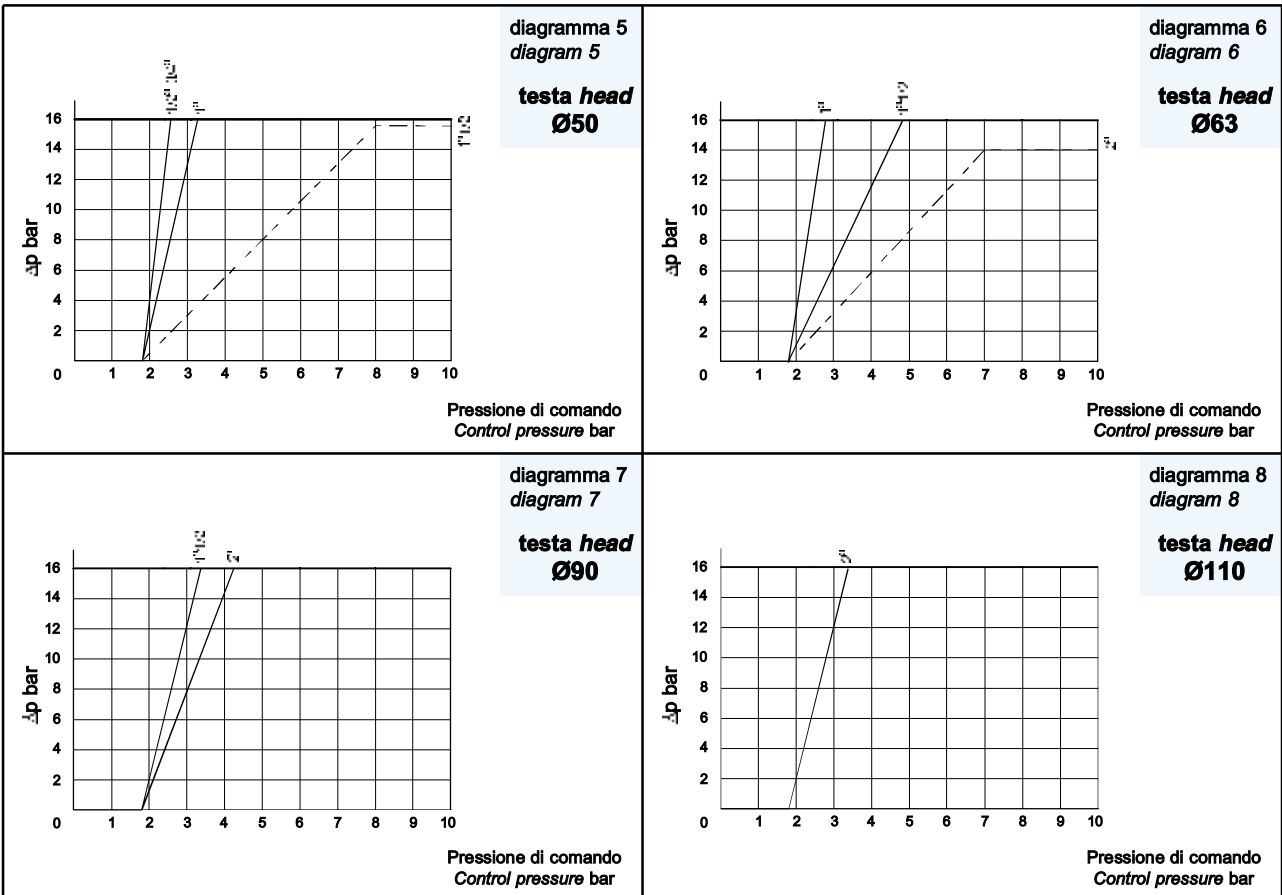



## CLAMP 3A

### VERSIONI E CODIFICHE *VERSIONS AND CODES*

N.A. Normalmente aperta con ingresso sotto l'otturatore  
*N.O. Normally Open with flow from below the plug*

V2

CODICE CODE AISI 316	CLAMP SIZE	Passaggio Bore mm	Kv m <sup>3</sup> /h	Ø Testa comando Ø Control head	P comando bar <i>P control bar</i>		P intercettata <i>P operating</i> ΔP max. bar	Peso Weight Kg. AISI 316
					Min	Max		
J4APG16U4	1/2"	9,5(*)	3,4	50	1,8	10	diagram n° 9	1
J4APG16U5	3/4"	15	5,7	50	1,8	10	diagram n° 9	1,1
J4APG16U6	1"	20	10,5	50	1,8	10	diagram n° 9	1,2
J4APG18U8	1 1/2"	32	28,5	63	1,8	10	diagram n° 10	2,6
J4APG21U9	2"	40	46	90	1,8	8	diagram n° 11	3,7

(\*) Il passaggio valvola è 15 mm, la riduzione a 9,5 mm è dovuta al passaggio del clamp

(\*) *The valve bore is 15 mm, reduction to 9,5 mm is due to clamp bore*

Misure riferite alla dimensione Clamp  
 Refer to Clamp size

Nei diagrammi le linee tratteggiate indicano le versioni disponibili a richiesta  
*In the diagrams, the dash lines indicate versions available on request*

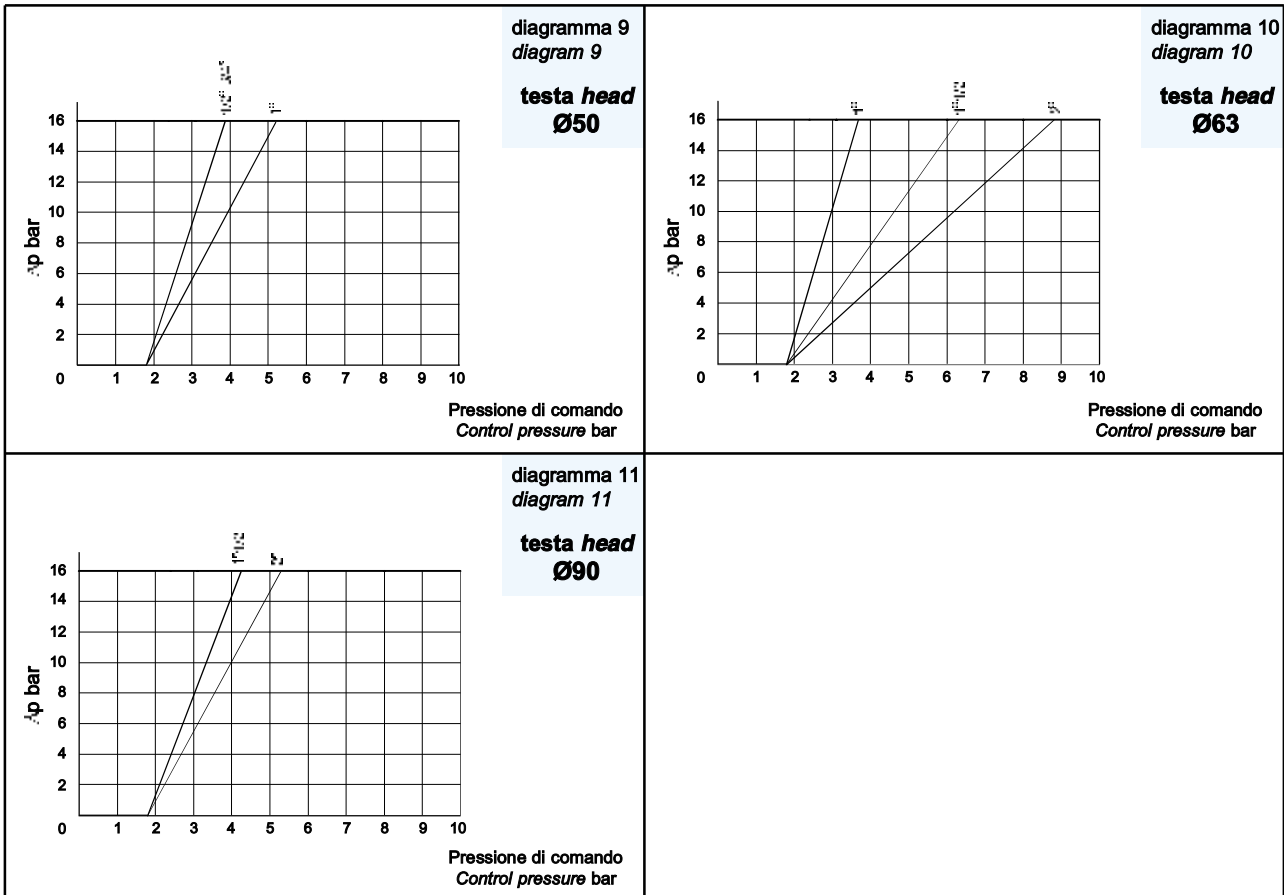

## CLAMP 3A

### VERSIONI E CODIFICHE *VERSIONS AND CODES*

Doppio effetto bidirezionale  
*Double Acting bidirectional*

CODICE CODE AISI 316	CLAMP SIZE	Passaggio Bore mm	Kv m <sup>3</sup> /h	Ø Testa comando Ø Control head	P comando bar P control bar		P intercettata P operating ΔP max. bar	Peso Weight Kg. AISI 316
					Min	Max		
J4DPG16U4	1/2"	9,5(*)	3,4	50	0,8	8	diagram n° 13	1
J4DPG16U5	3/4"	15	5,7	50	0,8	8	diagram n° 13	1,1
J4DPG16U6	1"	20	10,5	50	0,8	8	diagram n° 13	1,2
J4DPG18U8	1 1/2"	32	28,5	63	0,8	8	diagram n° 14	2
J4DPG18U9	2"	40	35	63	0,8	8	diagram n° 14	2,3
J4SPG21U9	2"	40	46	90	0,8	8	diagram n° 15	3,6

(\*) Il passaggio valvola è 15 mm, la riduzione a 9,5 mm è dovuta al passaggio del clamp  
 (\*) The valve bore is 15 mm, reduction to 9,5 mm is due to clamp bore

V2

Misure riferite alla dimensione Clamp  
 Refer to Clamp size

Nei diagrammi le linee tratteggiate indicano le versioni disponibili a richiesta  
 In the diagrams, the dash lines indicate versions available on request

